

ES Manual de instrucciones

EN Instruction manual

PT Manual de instruções

FR Manuel d'instructions

DE Betriebsanleitung

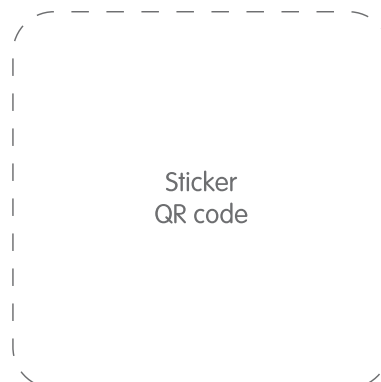

ÍNDICE:

Información sobre seguridad.....	3
Instalación.....	7
Atención y asesoramiento.....	8
Descripción de componentes.....	9
Descripción del panel de control.....	11
Instrucciones de funcionamiento.....	12
Tabla de programas.....	13
Funciones especiales de secado.....	14
Limpieza y mantenimiento rutinario.....	16
Alarmas en Display y soluciones.....	18
Precauciones.....	18
Especificaciones técnicas.....	19
Ficha de producto.....	20

Información sobre seguridad

Símbolos para el cuidado del secado

Preste atención al utilizar la secadora si los materiales de la ropa no pueden ser secados por ella o contienen los siguientes símbolos:

Notas de seguridad

Para evitar daños en usted, otras personas o cualquier propiedad deben seguir las siguientes normas de seguridad

1. Este producto pertenece a la categoría I de electrodomésticos eléctricos, solo para el sacado de textiles que hayan sido lavados con agua en el hogar. Por favor preste atención a la potencia de seguridad usada durante el proceso
2. Debe usarse una fuente de alimentación con toma de tierra fiable. El cable debe ser enterrado bajo tierra y no debe estar en contacto con servicios públicos como tuberías de agua o gas. El cable de tierra y el cable nulo deben distinguirse y no deberán conectarse juntamente.
3. El cable de alimentación debe estar de acuerdo con el estándar nacional y debe ser capaz de soportar la corriente por encima de 16A. Para garantizar la seguridad de usted y su familia, por favor adapte inmediatamente si casa si cualquier especificación de la energía no cumple con los requisitos mencionados con anterioridad.
4. La cantidad máxima de textiles en seco que se puede utilizar en esta máquina es de 8 Kg.
5. La secadora no podrá ser usada si ha sido limpiada con productos químicos industriales.
6. El quitapelusas debe ser limpiado con frecuencia.
7. No permita que la pelusa se acumule alrededor de la secadora.
8. Es necesaria una ventilación adecuada de la habitación para evitar, a través del reflujo de gases, la quema de otros combustibles, incluidos fuegos abiertos.
9. No seque prendas sucias en la secadora.
10. Debe lavar con agua caliente y con una cantidad extra de detergente prendas que se hayan manchado con aceite, acetona, alcohol, gasolina, keroseno, removedores, removedores de aguarrás, cera, etc.
11. No debe utilizar la secadora para productos tales como espuma de goma (látex forma), gorros de ducha, textiles impermeables, goma respaldados por artículos y ropa o almohadas equipadas con almohadillas de espuma de goma, etc.
12. El suavizante o productos similares, deben ser utilizados según lo especificado en las instrucciones.

13. La última parte de un ciclo de secado en secadora ocurre sin calor (ciclo de enfriamiento) para asegurarse de que los artículos queden a una temperatura y evitar que estos se estropeen.
14. ATENCIÓN: No parar la secadora nunca antes de que finalice el programa a menos que todas las prendas se saquen rápidamente y se extiendan para disipar el calor.
15. El aire de escape no debe salir por el mismo conducto utilizado para expulsar vapores de gas u otros combustibles.
16. Este electrodoméstico no debe instalarse detrás de una puerta con cierre, una puerta corredera o una puerta con una bisagra en el lado contrario a la apertura de la secadora. De esta manera se logra una apertura total de la puerta.
17. Prendas contaminadas con petróleo pueden inflamarse, especialmente cuando son expuestas a fuentes de calor tales como una secadora. Los artículos se calientan oxidando el aceite. La oxidación genera calor. Si el calor no puede escapar, los artículos pueden calentarse demasiado como para prenderse fuego. Amontonar, apilar o guardar artículos con aceite evita que el calor escape y así crear riesgo de incendio.
18. Para poder utilizar prendas que han sido inevitablemente contaminadas por aceite vegetal o de cocinar o por productos de cuidado del cabello, debe lavarlas con agua caliente previamente y utilizar una cantidad extra de detergente. Esto reduce el riesgo pero, no lo elimina.
19. El aparato no debe ser volcado durante el uso normal o el mantenimiento.
20. Retire todos los objetos de los bolsillos de las prendas como mecheros o fósforos.
21. Este aparato puede ser utilizado por niños mayores de 8 años y personas con reducción capacidades físicas, sensoriales o mentales o falta de experiencia y conocimiento si han tenido instrucciones relativas al uso del aparato de forma segura, en tendiendo los riesgos que conllevan o bien, bajo supervisión. Los niños no deben jugar con este aparato. La limpieza y mantenimiento del mismo no puede ser realizada por niños sin la supervisión de un adulto.
22. Si el cable de alimentación está dañado, debe ser remplazado por el fabricante, el agente de servicios o personas especializadas para evitar riegos.
23. La secadora está fabricada para un uso únicamente en interiores.
24. La apertura de la puerta del aparato no debe obstaculizarse con una alfombra o similares.
25. Los niños menores de 3 años deben ser alejados, a no ser que haya una supervisión continua.
26. Mantener a las mascotas alejadas del aparato.
27. Si encuentra que la secadora tiene una temperatura anormalmente alta, por favor desconéctelo de la corriente inmediatamente

Desechar correctamente este producto



Este símbolo indica que este producto no debe desecharse como el resto de residuos domésticos en toda la UE. Para evitar posibles daños en medio ambiente o en salud humana y evitar la eliminación incontrolada de residuos. Recíclelo correctamente para promover la reutilización sostenible de recursos materiales. Para devolver el dispositivo usado, por favor utilice los sistemas de recogida y devolución o póngase en contacto con el distribuidor donde compró el producto. Ellos pueden llevarse este producto para reciclaje seguro ambiental.

Información sobre seguridad

Riesgo de descarga eléctrica

1. No tirar del cable para desenchufar el aparato.
2. No enchufar o desenchufar el aparato con las manos mojadas.
3. No dañe el cable de alimentación o el enchufe

Riesgo de lesión

1. No desmontar o instalar la secadora sin no es bajo supervisión o con instrucciones.
2. No poner esta secadora encima de una lavadora sin un Kit de apilamiento específico para ello (Si quiere colocar su secadora sobre la lavadora, debe comprar las partes independientes e instalarse por el fabricante, su servicio técnico o personas similarmente calificadas para evitar riesgos).
3. No se apoye sobre la puerta abierta de la secadora.

Daños peligrosos

1. No seque por encima de la capacidad nominal.
2. No utilice la secadora si el filtro anti pelusa.
3. No seque la ropa sin haber sido centrifugada anterior.
4. No exponga la secadora directamente al sol, eso solo para uso en interiores.
5. No instale la secadora en espacios mojados o húmedos.
6. Para la limpieza o mantenimiento de la secadora recuerdo desenchufarla y no utilizar agua para su limpieza.

Peligro de explosión

Por favor no seque ropa impregnada de sustancias inflamables como alcohol, aceite de carbón o se producirá una explosión.

Instalación

Transporte

Transportar con precaución. No sujete la máquina por las partes más salientes de la misma. No utilice la puerta de la secadora como asa de transporte. Si la secadora no puede transportarse recta, esta puede inclinarse 30° hacia la derecha.

Posición de instalación

1. Por favor coloque la secadora en una superficie sólida y plana.
2. No coloque el aparato en una pendiente, sobre una alfombra o en parquet.
3. No coloque la secadora en lugares exteriores para prevenir que sus piezas se congele y la máquina deje de funcionar.

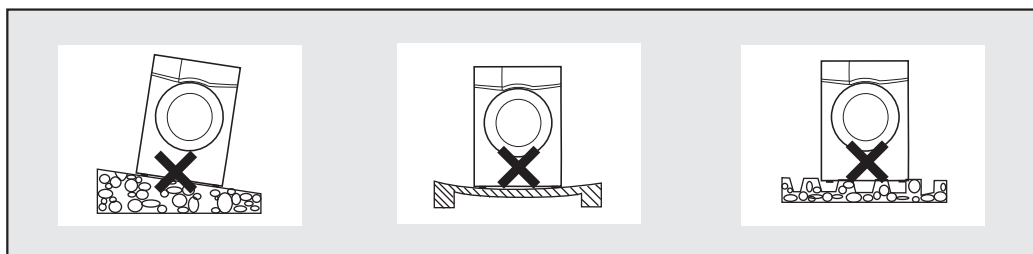

Nivel de ajuste

Una vez este en la posición definitiva, compruebe que esta nivelada haciendo uso de un nivel. Si no lo está, ajuste las patas con la herramienta.

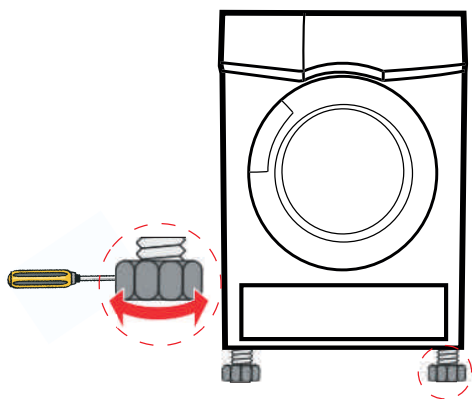

Conexión a la fuente de alimentación

1. Asegúrese de que la tensión de la fuente de alimentación es la misma que en las especificaciones eléctricas de la secadora.

2. Por favor, no lo conecte con la placa de conexión de alimentación, el enchufe universal o zócalo.

Atención y Asesoramiento











Atención:

 Antes del primer ciclo, el polvo y la grasa acumulada en el periodo de fabricación y transporte puede permanecer en la secadora. Para evitar manchar la ropa:

- a) poner algunos trapos limpios en el tambor.
- b) Enchufe a la corriente
- c) Presione "Botón de On/Off", seleccione el programa "Rápido" y pulsa el botón "Start/Pause".
- d) después de terminar este programa, por favor siga el "mantenimiento limpieza y rutinario", limpiar el condensador de aire y el filtro de pelusa.

Consejos:

1. Antes del secado, centrifugue la ropa en la lavadora. Una velocidad de centrifugado alta puede reducir el tiempo de secado y permite el ahorro de energía.
2. Para un secado uniforme, ordene la ropa según el tipo de material y el programa de secado correspondiente.
3. Antes de su secado, cerrar cremalleras, ganchos y anillos para ojales, botones, atar las correas de tela, etc.
4. No seque excesivamente la ropa porque la ropa puede arrugarse
5. No seque los artículos que contienen caucho o materiales elásticos similares como impermeables, cubiertas de bicicletas, etc.
6. La puerta puede abrirse sólo después de finalizar el programa de la secadora. No abra la puerta antes de terminar el programa, ya que puede sufrir quemaduras por el vapor o superficie caliente.
7. Limpie el filtro de pelusa y vacíe el cajón después de cada uso para evitar alargar el proceso de secado y consumir más energía.
8. Elija el programa que corresponda al material de lana para que la ropa quede más fresca y suave.
9. Seguir las siguientes referencias de peso:

 Abrigos (800gr aprox)	 Chaquetas (800gr en algodón aprox)	 Vaqueros (800gr aprox)	 Toallas, Edredones (900gr en algodón aprox)
 Sábanas (600gr en algodón aprox)	 Ropa de trabajo (parte de arriba y abajo) (1200gr en algodón aprox)	 Pijamas (200gr aprox)	 Camisas (300gr en algodón aprox)
 Camisetas (180gr en algodón aprox)	 Ropa interior (70gr en algodón aprox)	 Calcetines (30gr en materiales mezclados)	

Descripción de componentes

Descripción de los componentes

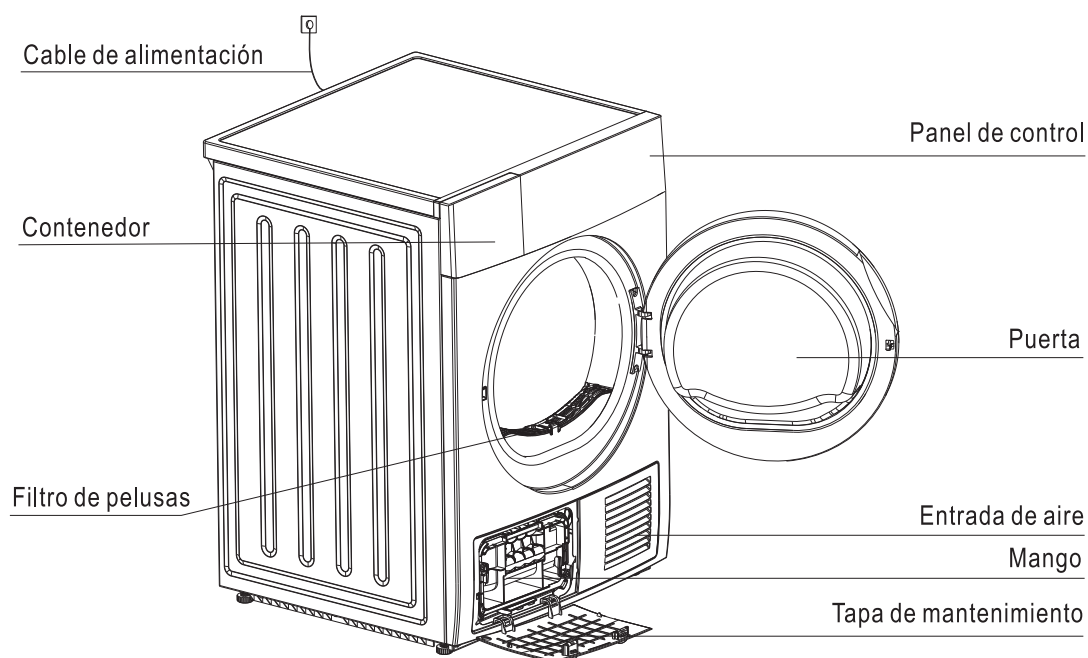

Accesorios

Las siguientes partes son opcionales para modelos específicos. Si su secadora se compone de alguna de ellas, por favor use unos guantes para su colocación siguiendo las siguientes instrucciones.

PASOS DE INSTALACIÓN

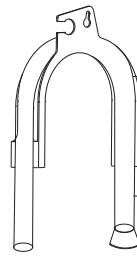

Soporte de la tubería
(opcional)

Manguera de drenaje
de condensación
(opcional)

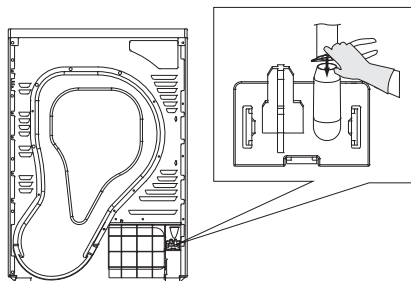

PRIMER PASO: Quitar la manguera de drenaje del conector de la tubería usando unos alicates

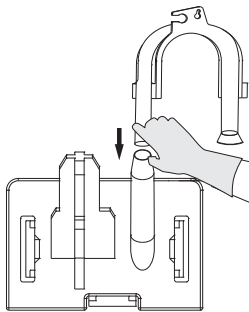

SEGUNDO PASO: Insertar la manguera de drenaje externa

TERCER PASO: Poner el soporte de la tubería en un lavabo o fregadero

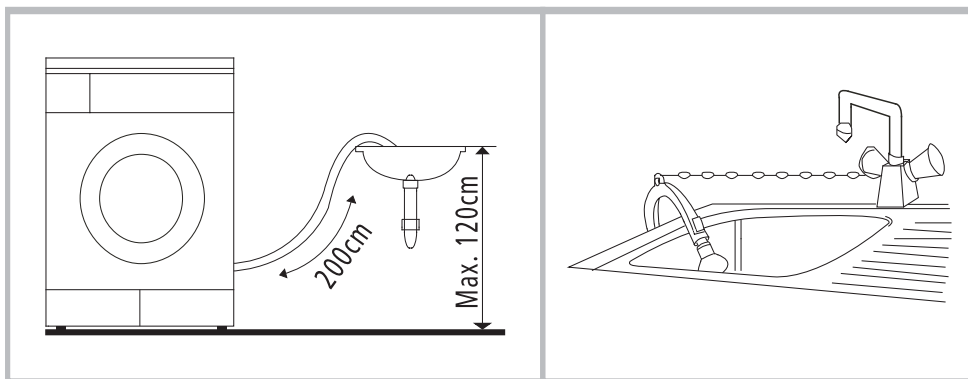

Inicio rápido

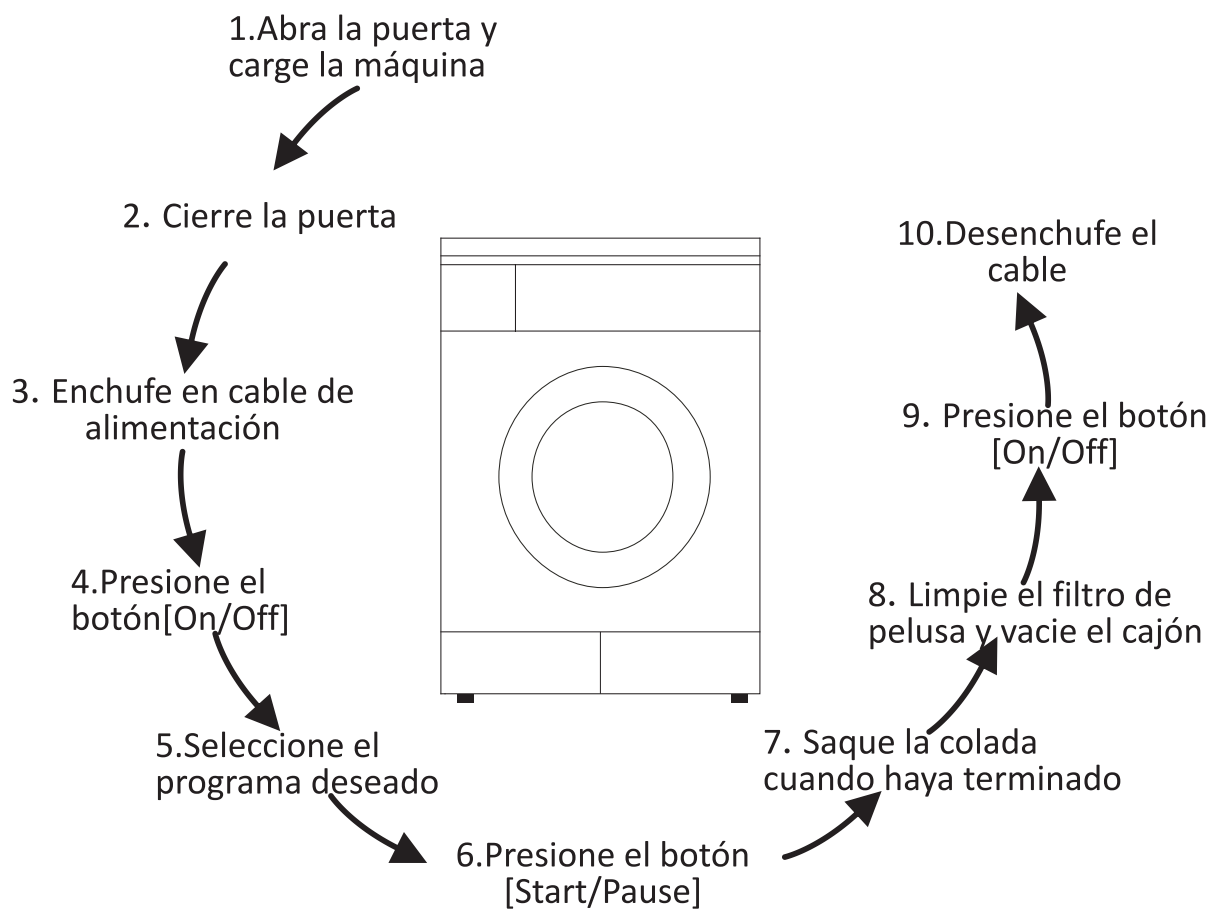

Instrucciones de funcionamiento

Selección de programa

1. Presione el botón **On/Off** , cuando la pantalla LED se encienda, gire la perilla para seleccionar el programa deseado
2. Seleccionar alguna de las siguientes funciones adicionales si lo desea, **Delay** , **Time** , **Intensity** , **Speed Dry** , **Signal** or **Anti-Crease**
3. Presione el botón **Start/Pause**

Inicio del programa

El tambor seguirá girando después del inicio del programa, la luz de la pantalla parpadeará en secuencia y el tiempo restante en pantalla cambiará automáticamente.

Nota:

En ocasiones, el tambor puede pararse durante unos 40 segundos durante el proceso de secado, pero la pantalla no mostrará nada anormal. Se trata de un ajuste automático de la secadora, después de este tiempo, continuará con su funcionamiento normal.

Fin del programa

1. El tambor dejará de funcionar cuando termine el programa, la pantalla mostrará "0.00", en la última fase la luz parpadeará. La secadora comenzará el programa anti arrugas si el usuario no quita la carga en 1 minuto (**ver página 14**). Por favor, apague el aparato y desconecte el enchufe el enchufe.
2. Resolver un problema de acuerdo con "Indicación de fallo y soluciones, si hay una parada inesperada durante el proceso de secado y se mostrará en la información de la secadora (página 16).



Tabla de programas

Programa	Peso(máx.)	Aplicación/Propiedades
Algodón	Para prendas de Algodón y prendas de color hechas de Algodón y lino	
	Extra	Para secar prendas de Algodón. Nivel de secado: Extra seco.
	Estándar	8kg Para secar prendas de Algodón. Nivel de secado: seco para armario.
	Planchado	Para secar prendas de Algodón. Nivel de secado: para plancha.
Delicado	1kg	Para secar ropa delicada apta para el secado, o ropa que esta recomendada para lavar e mano a baja temperatura.
Sintéticos	Para prendas que no requieren planchado hechas de materiales Sintéticos o mezclas fabricadas de Algodón.	
	Extra	Para secar prendas anchas o Sintéticos multi-capas. Nivel de secado: Extra seco.
	Estándar	4kg Para Sintéticos finos que no tienen que ser planchados, como camisas de fácil cuidado, mantelería, ropa de bebé, calcetines.
	Planchado	Para Sintéticos finos que no tienen que ser planchados, como prendas de punto, camisas.
Vaqueros	5kg	Para secar vaqueros o ropa de sport que se hacen girar a gran velocidad en la lavadora.
Mezcla	3.5kg	Si no sabe qué tip de ropa es elija el programa de Mezcla
Deporte	3kg	Para secar ropa de deporte, telas finas, poliéster, que no son planchados.
Tiempo	Frio Para airear sin aire caliente mínimo 10 min, máx. 120min(en fracciones de 10min)
	Ventilar Para ventilar la ropa que ha estado en un sitio cerrado por mucho tiempo, mínimo 20min, máx. 150min.(en fracciones de 10min)

Funciones especiales de secado

Funciones especiales de secado

1. Instrucciones para el procedimiento de secado 【Delay】

Esta función es utilizada para retrasar el secado de la ropa durante 24 h. Puede presionar el botón más de una vez y puede ser retardado de 1 a 24 h. El programa delay permite comenzar el programa de secado in x:xx horas. Cuando se inicia el programa, la pantalla mostrará sólo el tiempo de retardo para comenzar y el icono . Después de 30 segundos el panel mostrará el icono  y aparecerá “-“

1. Cargar la secadora y asegurarse que la puerta está cerrada.
2. Presionar el botón [On/Off] y seleccionar el programa deseado con la perilla.
3. Puede seleccionar [anti-arrugas] o [Señal] según sus necesidades.
4. Presione el botón [Delay].
5. Continúe seleccionando [Delay] para seleccionar el tiempo de retraso.
6. Después de pulsar el botón [Start/Pause], la secadora está funcionando en buenas condiciones. El proceso de secado comenzará automáticamente cuando el tiempo de retraso finalice.
7. Si vuelve a pulsar el botón [Start/Pause] la función Delay se pausará.
8. Si quiere cancelar la función Delay debe pulsar el botón [On/Off].

Funciones especiales de secado

2. Instrucciones para la función [Anti-arrugas]

Al final del ciclo de secado, el tiempo de funcionamiento anti arrugas es 30 minutos (por defecto) o 120 minutos (seleccionados). El **【Anti-arrugas】** se iluminará cuando se selecciona la función anti arrugas. Esta función evita que la ropa se arrugue. La ropa se puede sacar durante la fase anti arrugas. Excepto los programas **【Cool】** , **【Refresh】** and **【Wool】** , todos los demás tienen esta función

3. Instrucciones para el [Bloqueo de seguridad]

1. La secadora incorpora un sistema de seguridad de bloqueo que previene ante descuidos de niños.
2. Cuando la secadora se encuentra en el funcionamiento, pulse los botones **【Anti-arrugas】** y **【Signal】** al mismo tiempo por más de 3 segundos para iniciar la función de bloqueo infantil. Cuando se establece bloqueo infantil, la pantalla mostrará el icono  y ningún botón funcionará salvo [On/Off]. Para quitar el bloqueo infantil debe pulsar por más de tres segundos ,de nuevo, los botones **【Anti-arrugas】** y **【Signal】** .

Limpieza y mantenimiento rutinario

Vaciar el cajón de agua

1. Saque el recipiente de agua con las dos manos.
2. Inclíne el recipiente de agua, vierta el agua condensada.
3. Introduzca el recipiente de agua.

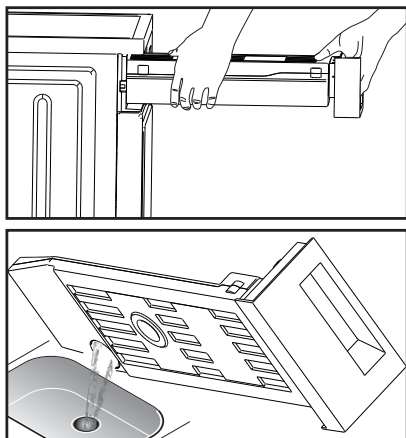

⚠ ATENCIÓN:

1. Vaciar el cajón después de cada uso. Si este se llena durante, la maquina le avisara con este icono parpadeando “”. Una vez haya vaciado el cajón de agua, podrá reanudar la secadora pulsando el botón [Start/Pause]
2. No beber el agua condensada
3. No utilice la secadora sin el cajón de agua

Limpiar el filtro de la puerta

Dejar enfriar la secadora

1. Abrir la puerta de la secadora.
2. Sacar el filtro de la puerta.
3. Limpie el filtro de pelusas; limpie los hilos acumulados en el filtro de pelusas, con la mano o enjuagando con agua y secar bien
4. Poner el filtro en su lugar de nuevo.

Limpiar el filtro de la base

1. Abrir la cubierta del filtro
2. Desatornille ambas palancas de bloqueo
3. Saque el aire condensado
4. Limpie bien el filtro
5. Colocar el filtro de nuevo
6. Atornille las palancas de bloqueo
7. Cierre la tapa de filtro hasta que encaje en su posición

NOTA!

1. La pelusa acumulada en el filtro bloqueará la circulación de aire, lo que hará que aumentará el tiempo de secado y el consumo de energía;
2. Desconecte el cable de alimentación antes de limpiar!
3. No utilizar la secadora sin el filtro!
4. Limpie el filtro después de cada uso para evitar la acumulación de pelusa en el interior de la secadora.

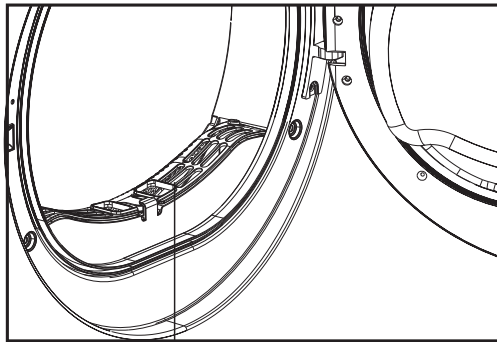

Filtro de la puerta

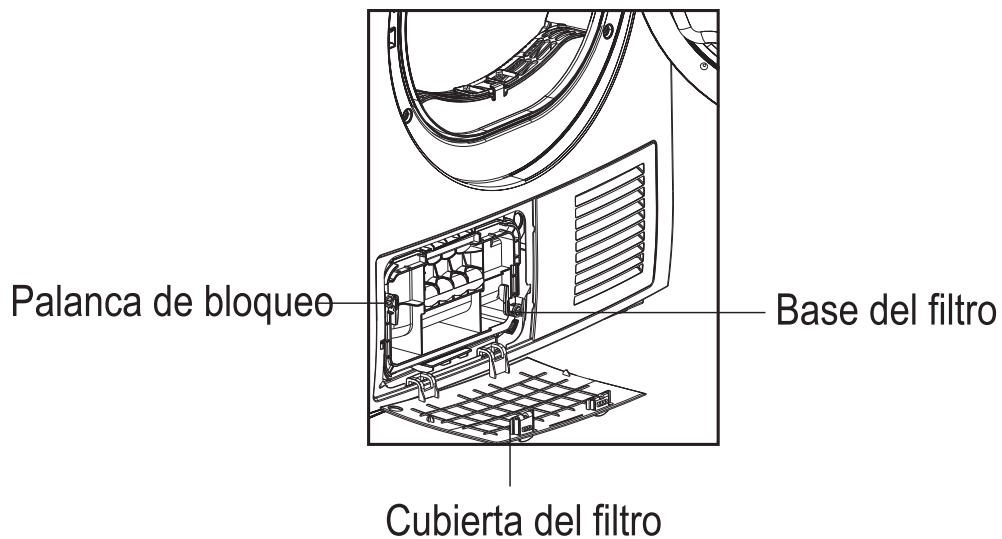

Palanca de bloqueo

Base del filtro

Cubierta del filtro

Limpiar el condensador

Cada dos meses aproximadamente limpie el condensador de pelusas con una esponja o cepillo. Utilice unos guantes para ello.

Nota: La pelusa puede retirarse más fácilmente si esta húmeda

Alarmas en el display y soluciones

Display	Causa	Solución
par  lea	El contenedor está lleno	Vaciar contenedor
	Fallo en la bomba de agua o en el sensor de nivel de agua	Por favor contacte con el servicio técnico si persiste el problema
Bloqueo + 6h	Fallo sensor de humedad	
Bloqueo + 9h	Fallo sensor temperatura	
Bloqueo + 3h	Fallo del calentador	

Precauciones

Precauciones

-  Solo técnicos autorizados pueden encargarse de las reparaciones. Antes de llamar al servicio de atención al cliente, por favor asegúrese si usted se puede encargar del problema siguiendo el manual de instrucciones. El técnico le cobrará por el servicio incluso en el periodo de garantía.

Problema	Solución
•El display no funciona	<ul style="list-style-type: none"> •Insertar el enchufe. •Comprobar el programa seleccionado. •Comprobar fusibles del hogar.
•No comienza el secado	<ul style="list-style-type: none"> •Compruebe que el botón de comienzo esta seleccionado. •Compruebe que la puerta está cerrada. •Compruebe que el programa está seleccionado
•La puerta se abre sola	<ul style="list-style-type: none"> •Presione la puerta hasta que suene un "Click". •Compruebe que no hay sobrecarga de ropa.
•No se alcanza el nivel de secado o el tiempo de secado es muy largo	<ul style="list-style-type: none"> •Limpiar el filtro de pelusas y el condensador •Vaciar el container. •Comprobar la salida de agua. •Espacio de la secadora muy limitado. •Limpiar el sensor de humedad •Usar el siguiente programa más potente de secado o usar un programa con temporizador

-  Si usted no puede encargarse de la avería

1. Pulse el botón [On/Off]
2. Desconecte la secadora y llame al servicio técnico

Especificaciones técnicas

Especificación

Fuente de alimentación	220-240~50Hz
Potencia nominal de entrada	2700W
Temperatura ambiente	+5℃ ~+35℃
Tamaño	615×595×845
Capacidad de secado	8kg
Peso neto	41kg

1. La capacidad nominal es la capacidad máxima, asegúrese de que la ropa seca que se carga no hace exceder la capacidad nominal
2. No instalar la secadora en una habitación donde haya riesgo de congelación. A temperaturas alrededor de cero la secadora puede que no funcione.
3. Hay un riesgo de daño si el agua condensada llega a congelarse en la bomba, mangueras y / o recipiente de agua condensada.

Ficha de producto

Ficha de producto

Marca: EDESA

Modelo: ESC-8161 WH

Capacidad nominal: 8kg

Tipo Secadora: Condensación

Clase de eficiencia energética: B

Consumo de energía por año de 560.9kWh, sobre la base de 160 ciclos de secado del programa de algodón normal con carga completa y con carga parcial y del consumo de los modos de bajo consumo. El consumo real de energía por ciclo depende de cómo se utilice el aparato.

Automática o no automática: Automática

Etiqueta ecológica de la UE: N / A

El consumo de energía del programa normal de algodón con carga completa: 4,74 kWh

El consumo de energía del programa normal de algodón con carga parcial: 2.57 kWh

Consumo de energía del modo apagado (Po): 0.1W

Consumo de energía del modo sin apagar (PI): 0.8 W

Duración del modo sin apagar: 10 min

El "programa normal de algodón" utilizado a plena carga y parcial es el programa de secado estándar cuya información aparece en la etiqueta y en la ficha, informa que este programa es adecuado para el secado de la ropa normal de algodón húmedo y que es el programa más eficiente en términos del consumo de energía para el algodón.

Duración ponderada del programa del programa normal de algodón con carga completa y parcial: 111 min

Duración del programa del programa normal de algodón con carga completa: 140min

Duración del programa del programa normal de algodón con carga parcial: 90min

Eficiencia de la condensación de clase B en una escala de G (la menos eficiente) a A (más eficiente).

Eficiencia de la condensación Promedio del programa normal de algodón con carga completa: 81%

Eficiencia de la condensación Promedio del programa normal de algodón con carga parcial: 81%

Eficiencia de la condensación ponderada para el programa normal de algodón con carga completa y parcial: 81%

Nivel de potencia acústica para el programa normal de algodón con carga completa: 69dB

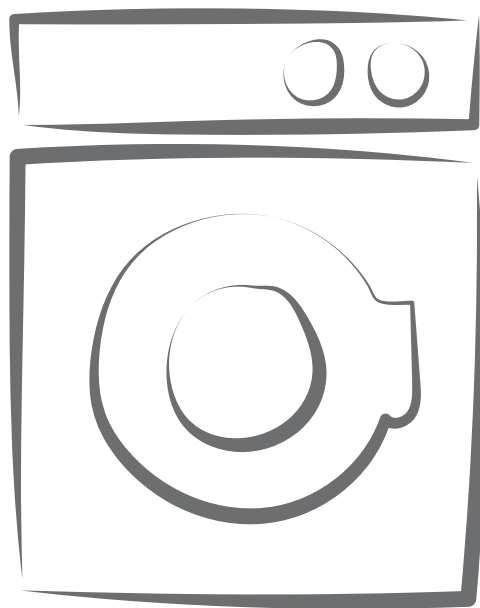
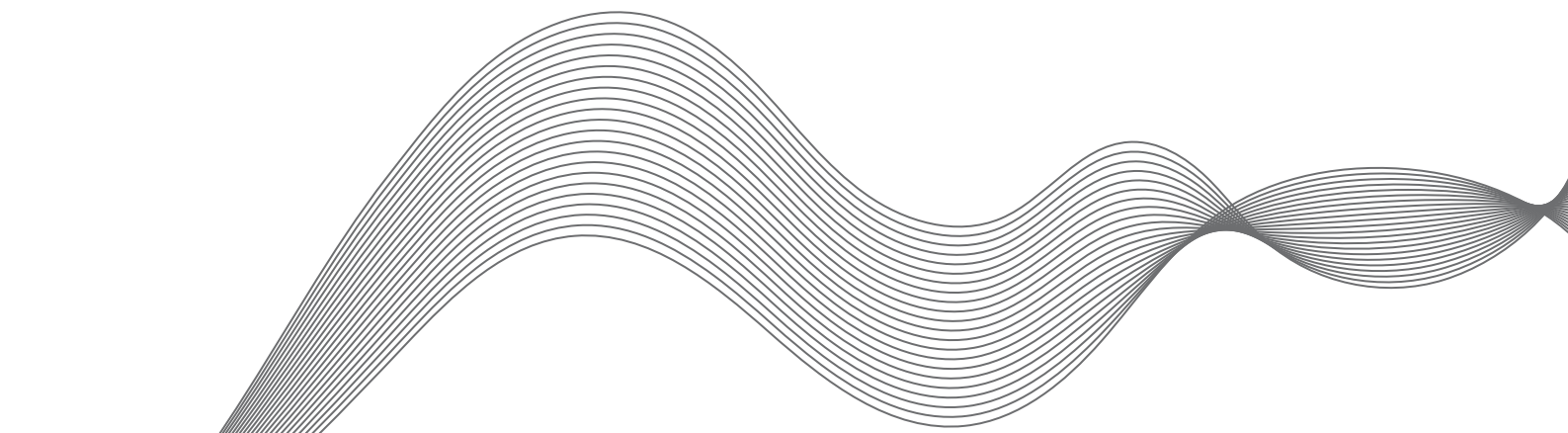

Sticker
RATING PLATE

Sticker
MANUAL REFERENCE

CNA group

Oficinas: c/ Anabel Segura 11, 3°. 28108. Alcobendas. Madrid. España
Fábrica: c/ del Ter 2, Apdo. 9. 08570. Torelló. Barcelona. España